

Detector de Amoníaco para Línea de Escape

Modelo LBW-50 RLV

COOL AIR
INCORPORATED



Es un equipo confiable y resistente, diseñado para la detección continua de Amoníaco en las líneas de escape de emergencia

Detección rápida y exacta para sistemas sobrepresurizados o fugas en válvulas de escape.

Garantiza máxima protección al personal, equipos y producto.

Diseñado para conectarse al panel de control existente o para funcionamiento independiente.

Ventajas Adicionales:

- Bajo costo.
- Confiable.
- Un año de garantía.
- Caja protectora resistente, impermeable y de tipo NEMA 4.
- Alta calidad y sus componentes cumplen con Norma UL Listed.
- Virtualmente libre de mantenimiento.
- Puede conectarse con el sistema de alarmas de seguridad existente.
- Ajuste fácil de calibración.
- Ajuste de sensibilidad de 25 ppm a 800 ppm.



Detector de Gas para Línea de Escape

Descripción

El detector de amoníaco para líneas de escape viene protegido con estuche de larga duración (tipo NEMA 4) y garantiza la detección confiable en sistemas de refrigeración, sobre-presión o fugas en las líneas de escape.

La unidad contiene un circuito de estabilización y amplificación de voltaje que le permite la detección de amoníaco en las líneas de escape de emergencia.

El punto de activación del sensor puede ajustarse desde los 25 ppm hasta los 800 ppm. Cableado calibre 18 de 6 conductores, 2 cables para energía y 4 cables para señales de control. Disponible en 120 y 220 Voltios o 14 Voltios si Usted utiliza el Panel Central de Control y Supervisión. Dispone de terminal incluido para la conexión de todo el cableado que viene de fábrica con el equipo.

Especificaciones

Tamaño: 4 1/8" alto x 6 7/8" ancho x 5 1/4" de espesor.

Peso: 4 lbs.

Energía: 115/230 VAC, 50/60 Ciclos ó 14 VAC. También están disponibles otras variantes de energización.

Sensitividad: según haya sido calibrado el punto de activación en los sensores remotos, el ajuste varía desde los 25 ppm hasta las 800 ppm de NH₃. El punto de activación de la alarma previa en los detectores remotos está configurado de fábrica a 25 ppm (no es ajustable).

Garantía

12 meses en reparación desde la fecha de compra. La Compañía Cool Air Inc. se reserva el derecho para efectuar cambios en el diseño de los equipos sin notificación.

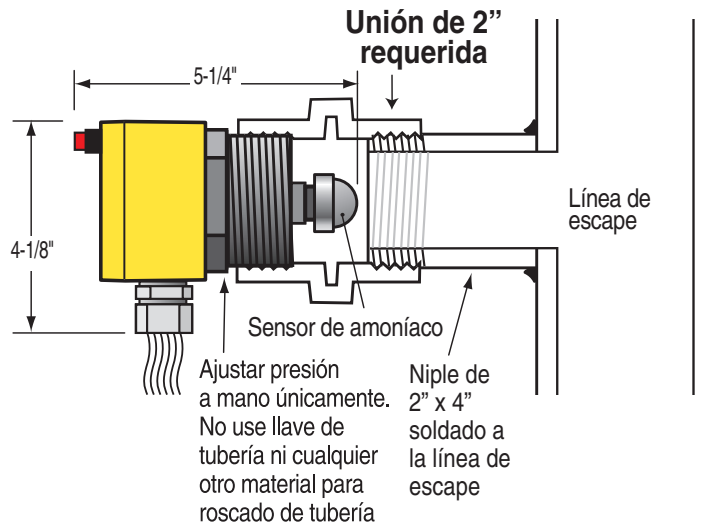
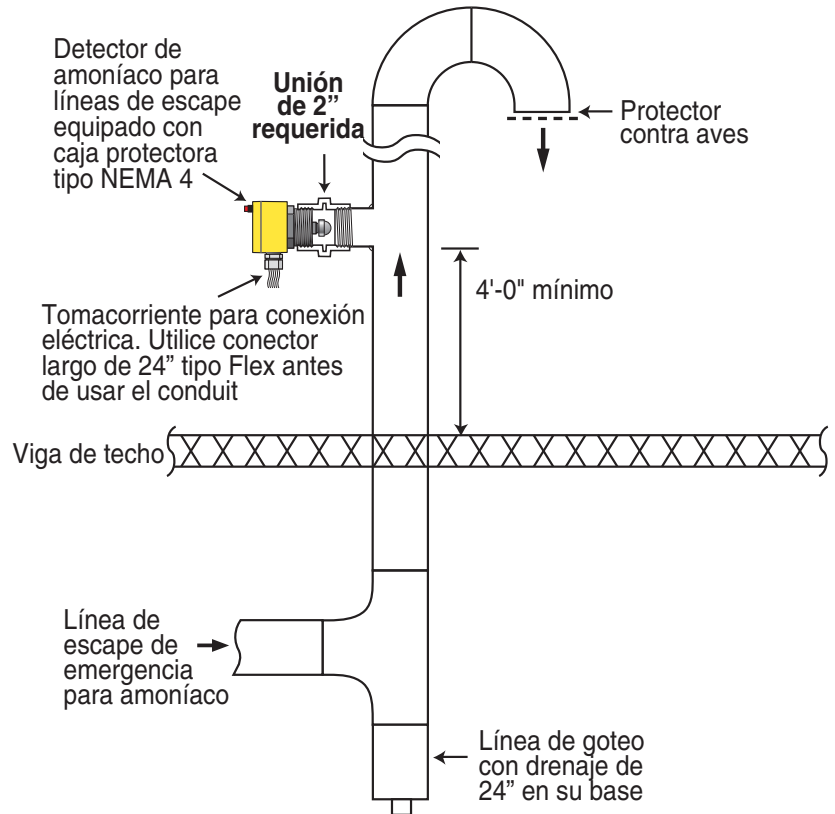

COOLAIR
INCORPORATED

1441 Rice Street • St. Paul, Minnesota 55117-3899
Oficina: 651/487-8844 • Telefax: 651/487-8857
E-Mail: info@coolairinc.com
Web Site: www.coolairinc.com